

MADE IN SPAIN

Manufacturer of **high quality airguns** Since 1874

CATÁLOGO CATALOGUE CATALOGUE





Herederos de una tradición centenaria en la fabricación de armas de alta calidad, Carabinas Cometa, S.A. es especialista en la elaboración artesana de carabinas y pistolas de aire comprimido.

Heirs to a centuries-old tradition of high quality gun making, Carabinas Cometa are specialists in the development of craftsman-built air guns.

Héritiers d'une tradition centenaire dans la fabrication d'armas de haute qualité, les fabricants des Carabines Cometa sont spécialisés dans la fabrication artisanale des carabines et pistoles a air comprimé.



Nuestra amplia experiencia en la fabricación de carabinas junto al constante esfuerzo en innovar nuestros productos ofrecen como resultados una gama de carabinas cuyos componentes son fabricados y montados en Cometa siguiendo un riguroso control de calidad.

Finalmente las carabinas son probadas y calibradas individualmente y la velocidad es controlada según la legislación de cada país.

As a result of our extensive experience in manufacturing airguns and the constant effort to innovate our products, we are able to offer high quality airguns. All components of the airguns are manufactured in Spain. In particular, the main parts of the airguns - the barrel, stock and tube - are manufactured and controlled by Cometa itself.

All the airguns are individually tested and calibrated; the speed is controlled under the laws of each country.

Notre vaste expérience dans la fabrication des carabines à air comprimé et l'effort constant réalisé pour innover dans nos offres de produits font que nous arrivons à des carabines de haute qualité.

Tous les composants des carabines sont fabriqués en Espagne, et en particulier, les principales pièces, comme le canon, la crosse et le cylindre fabriqués et contrôlés chez COMETA.

Toutes les carabines à air sont individuellement testées et étalonnées ; la vitesse est contrôlée en vertu des lois de chaque pays.



Elaboración del Cañón:

En Cometa somos conscientes de que el éxito de una carabina de aire comprimido radica en un alto porcentaje en la calidad de su cañón. Por ello controlamos rigurosamente todo el proceso de su elaboración, desde la selección de los materiales hasta el acabado final. Nuestros cañones son taladrados con mucha precisión y posteriormente martilleados en frío en máquinas especialmente elaboradas para este proceso. El proceso de martilleado garantiza un acabado espejo en el interior de los cañones y aporta dureza al material. Finalmente todos los cañones son minuciosamente enderezados. Todo esto unido a su control de calidad hace que las carabinas Cometa se caractericen entre otras cosas por la alta calidad de sus cañones.

Manufacture of the barrel:

At Cometa we are conscious that the success of a compressed air carbine is dependant upon the quality of the barrel. For this reason, we rigorously control the whole process of manufacturing, from the selection of the raw materials to the final finishing. Cometa's barrels are precisely drilled and later cold hammered in machines especially made for this process. The hammered process guarantees a finished mirror inside the guns and contributes hardness to the material. Finally, all the guns are meticulously straightened using precision tools. This superb quality controlled process characterized by the production of its barrels from start to finish, make Cometa airguns stand out as a high quality brand.

Fabrication du canon :

Chez COMETA, nous pensons que la valeur d'une carabine à air comprimé est liée, pour une très grande partie, à la qualité du canon. Pour cette raison, nous contrôlons rigoureusement toute l'élaboration du canon, depuis la sélection des matériaux choisis pour sa fabrication, jusqu'à la dernière finition. Les canons des carabines à air COMETA sont forés avec beaucoup de précision, ensuite martelés à froid dans des machines spécialement conçues pour cette opération. Le martelage garantit une finition miroir à l'intérieur des canons et contribue à la dureté du matériau. En fin de parcours tous les canons sont redressés méticuleusement. Toutes ces opérations ajoutées à un contrôle qualité effectué sur chacun des canons, font que les carabines à air COMETA, en autres choses, se caractérisent par la haute qualité de ces canons.

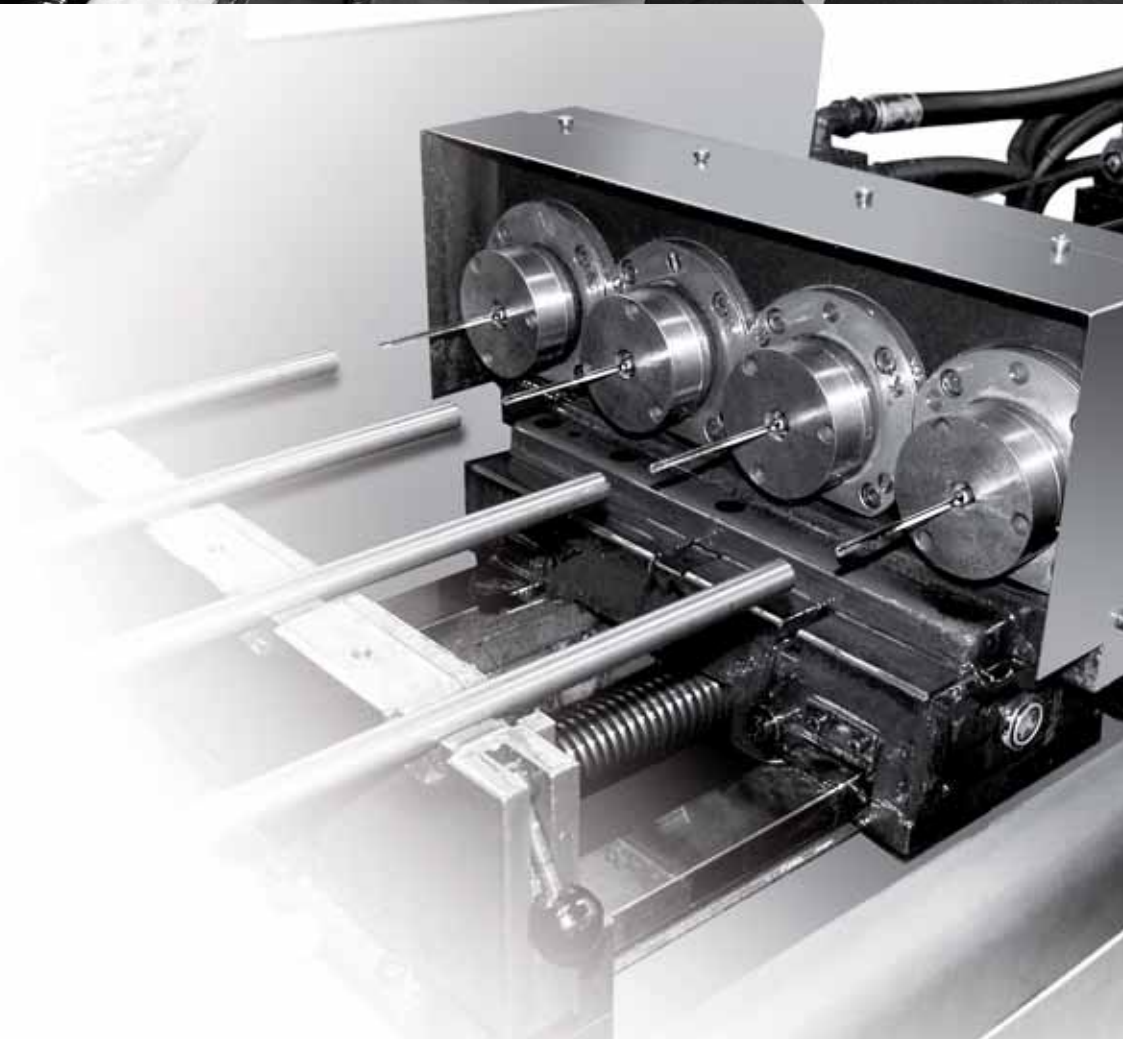

Mod. **50** | Mod. **100**



Mod. 50



Mod. 100

Cañón de alta precisión martillado en frío.
Alza micrométrica.
Seguro automático.

High precision cold hammered barrel.
 Micrometric rear sight.
 Autosafety.

Canon rayé martelé au froid donne une haut précision de portée.
Hausse micrométrique.
Sûreté automatique.

Mod.	Cal.	m. m.	 m/s*	Kg.
50	4,5 (.177)	930	160	2,0
	5,5 (.22)		145	
100	4,5 (.177)	1.020	180	2,7
	5,5 (.22)		160	

[*] Adaptable según la legislación vigente. / Adaptable according to the current legislation. /
 Adaptable selon les législations en vigueur.

Mod. **220**

Mod. 220



Mod. 220 **Compact**



Visor opcional.
Optional Scope.
livré sans Lunette.



Moderador de sonido.
Sound moderator.
Silencieux.



Cantonera de goma.
Fitted rubber pad.
Plaque de couche en caoutchouc.

Cañón de alta precisión martillado en frío.
Disparador de 2 tiempos regulable en presión.
Seguro automático.

High precision cold hammered barrel.
Two stage adjustable trigger in pressure.
Autosafety.

*Canon rayé martelé au froid donne une haut
précision de portée.
Détoné réglable en deux temps pour pression.
Sûreté automatique.*

Mod.	Cal.	m.m.	 m/s*	Kg.
220	4,5 (.177)	1.060	220	2,8
	5,5 (.22)		190	
220 Compact	4,5 (.177)	1.050	220	2,8
	5,5 (.22)		190	

(*) Adaptable según la legislación vigente./Adaptable according to the current legislation./
Adaptable selon les législations en vigueur.

Mod. **300**



Mod. 300 - **Standard**



Mod. 300 N - **Nickel**



Mod. 300 K - **Kamo**



Visor opcional.
Optional Scope.
livré sans Lunette.

Cañón de alta precisión martillado en frío.
Cantonera de goma.
Seguro.

High precision cold hammered barrel.
Fitted rubber pad.
Safety catch.

Canon rayé martelé au froid donne une haut précision de portée.
Plaque de couche en caoutchouc.
Sûreté.



cometa

Mod.	Cal.	m. m.	m/s*	Kg.
300/N/K	4,5 (.177)	1.120	260	3,4
	5,5 (.22)		220	

(*) Adaptable según la legislación vigente. / Adaptable according to the current legislation. /
Adaptable selon les législations en vigueur.

Mod. **400**



Mod. 400



Mod. 400 Star

**Cañón de alta precisión martillado en frío.
Disparador de 2 tiempos regulable en recorrido y presión.
Seguro automático.
Cantonera de goma.**

High precision cold hammered barrel.
Two stage adjustable trigger, both in distance and pressure.
Automatic safety device.
Fitted rubber pad.

*Canon rayé martelé au froid donne une haut précision de portée.
Détente réglable en deux temps pour parcours et pression.
Sûreté automatique.
Plaque de couche en caoutchouc.*



**Visor opcional.
Optional Scope.
livré sans Lunette.**

Mod. 400 Compact



Mod. 400 Compact Star



PLATINUM
6-24x56 IR
Nightstar



Disparador de 2 tiempos regulable en recorrido y presión.

Two stage adjustable trigger, both in distance and pressure.

Détente réglable en deux temps pour parcours et pression.



Moderador de sonido.

Sound moderator.

Silencieux.



Culata ajustable.

Alineación perfecta ojo-visor.

Adjustable stock.
Perfect alignment eye-scope.

*Crosse réglable.
Parfait alignement yeu-lunette.*

Mod.	Cal.	m. m.	cometa m/s*	Kg.
400/400 Star	4,5 (.177)	1.140	305	3,4
	5,5 (.22)		250	
	6,35 (.25)		200	
400 Compact/ 400 Compact Star	4,5 (.177)	1.110	305	3,2
	5,5 (.22)		250	
	6,35 (.25)		200	

(*) Adaptable según la legislación vigente. / Adaptable according to the current legislation. / Adaptable selon les législations en vigueur.

Mod. **FUSION**



Mod. Fusion **Star**



Mod. Fusion



Mod. Fusion **Black**

Reductor de sonido integrado disponible para determinados países.
Integrated silencer, available in certain countries.
Modérateur de son intégré, disponible dans certains pays.



Mod. Fusion Star

Culata ajustable.
Alineación perfecta ojo-visor.

Adjustable stock.
 Perfect alignment eye-scope.

Crosse réglable.
Parfait alignement yeu-lunette.



Visor opcional.
 Optional Scope.
livré sans Lunette.

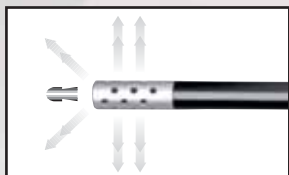

La finalidad del Air Stripper es eliminar las turbulencias de aire originadas en la boca del cañón y reducir el retroceso del arma, consiguiendo una mejor precisión.

The purpose of Air Stripper is to strip off the turbulent air from around pellet as it leaves the barrel, this reduces the recoil of the Air rifle, obtaining much better precision.

Le but Air Stripper est d'éliminer les turbulences d'air autour du plomb lorsqu'il sort du canon et de réduire le recul de l'arme, ceci pour obtenir une meilleure précision.

Air Stripper

Cañón Bull Barrel de alta precisión (CHP) martillado en frío, permite conseguir una gran exactitud y equilibrio perfecto del arma.

El disparador y la culata ajustable definen la versatilidad de este arma.

El acabado en negro de esta versión, realza el aspecto táctico de esta carabina.

High precision Bull Barrel (CHP) cold hammered, for maximum accuracy and a perfectly balanced air rifle.

The adjustable trigger and stock define the define the versatility of this all round air rifle.

The black finished of this version heightens the tactical aspect of this air gun.

Canon Bull Barrel de haute précision (CHP) martelé à froid, permet d'obtenir un exact et parfait équilibre de l'arme.

La détente réglable et la crosse expliquent la versatilité de cette arme.

La finition noire de cette version rehausse l'aspect tactique de cette carabine.



Disparador de 2 tiempos regulable en recorrido y presión.

Two stage adjustable trigger, both in distance and pressure.

Détente réglable en deux temps pour parcours et pression.

Mod.	Cal.	m. m.	 Lead Pellets	 Alloy Pellets	Kg.
			m/s*	m/s*	
FUSION	4,5 (.177)	1.140	330	390	3,4
	5,5 (.22)		275	320	

(*) Adaptable según la legislación vigente. / Adaptable according to the current legislation. / Adaptable selon les législations en vigueur.

Packs Complementos **FUSION**



Cometa Fusion Black + Pack Sniper

Pack **Combo**

Carabina + Montura integral + Visor 3-9 x 40 Full Size Mil-Dot de alta calidad

Air gun + Ring Mount + High quality 3-9 x 40 Full Size Mil-Dot Scope

Carabine + Montage + Linette de haute qualité 3-9 x 40 Full Size Mil-Dot



Pack **Sniper**

Carabina + Montura integral + Visor 3-9 x 40 Full Size Mil-Dot de alta calidad + Mini Bípode

Air gun + Ring Mount + High quality 3-9 x 40 Full Size Mil-Dot Scope + Mini Bipod

Carabine + Montage + Linette de haute qualité 3-9 x 40 Full Size Mil-Dot + Mini Bipiéd



Mod. **INDIAN**

**Cañón de alta precisión martillado en frío.
Alza regulable.
Seguro.**

High precision cold hammered barrel.
Adjustable rear sight.
Safety catch.

*Canon rayé martelé au froid donne une haut précision de portée.
Hausse réglable.
Sûreté.*



Mod. Indian **Black**



Mod. Indian **Nickel**



Maletín.
Case.
Malette.

Mod.	Cal.	m. m.	 m/s	Kg.
Indian Black/Indian Nickel	4,5 (.177)	265	150	1,1



Balines.
Pellets.
Balles.

Visores / Scopes / Lunettes



Rueda lateral ajustable
Adjustable side Wheel
Roue latérale réglable

8-32 x 56 (30 mm) Mil-Dot
4-16 x 56 (30 mm) Mil-Dot
3-9 x 50 (1") Mil-Dot
3-9 x 40 (1") Mil-Dot

4 x 32 (1") Mil-Dot



Chronograph



Monturas.
Mounts.
Montages.



Bípode + Montura.
Bipod + Mount.
Bipied + Montage.



Cazabalines plegable.
Foldable bullet trap.
Porte cibles pliable.

Dianas.
Targets.
Cibles.



Funda rifle + visor.
Rifle + scope case.
Étui à fusil + lunette.



Funda rifle.
Rifle case.
Étui à fusil.

Mod.	Cal.	Velocidad m/s / Speed m/s / Vitesse m/s	Velocidad ft/s / Speed ft/s / Vitesse ft/s	Peso Kg. / Weight Kg. / Poids Kg.	Peso lb. / Weight lb. / Poids lb.	Longitud total cm. / Total length cm. / Longeur totale cm.	Longitud total inch. / Total length inch. / Longeur totale inch.	Cantenera de goma / Fitted rubber pad / Plaque de couche	Picadura en empuñadura / Checking on grip / Piqure sur la crosse	Picadura en la delantera / Checking on fore stock / Piqure sur la à l'avant	Seguro / Safety / Sûreté	Seguro automático / Automatic safety / Sûreté automatique	Alza micrométrica / Micrometric rear sight / Hauteur micrométrique	Punto de mira / Foresight / Guidon	Diffusor de aire / Air stripper / Diffuseur d'air	Disparador regulable en recorrido / Trigger adjustable in length / Déclencheur réglable en la distance	Disparador regulable en presión / Trigger adjustable in pressure / Déclencheur réglable en la pression	Moderador de sonido / Sound moderator / Silencieux	*Acabado culata / Stock finished / Fini de crosse	Culata ajustable / Adjustable stock / Crosse réglable	Visor / Scope / Lunette
50	4.5 (.177)	160	525	2,0	4,4	93	36,6				•	•	•	•					A		
	5.5 (.22)	145	476																		
100	4.5 (.177)	180	590	2,7	5,9	102	40,2				•	•	•	•					A		
	5.5 (.22)	160	525																		
220	4.5 (.177)	220	722	2,8	6,2	106	41,7	•			•	•	•	•			•		A		
	5.5 (.22)	190	623																		
220 Compact	4.5 (.177)	220	722	2,8	6,2	105	41,3	•			•	•	•	•			•	•	A		
	5.5 (.22)	190	623																		
300	4.5 (.177)	260	853	3,4	7,5	112	44,1	•	•		•		•	•					A		
	5.5 (.22)	220	722																		
300 N	4.5 (.177)	260	853	3,4	7,5	112	44,1	•	•		•		•	•					N		
	5.5 (.22)	220	722																		
300 K	4.5 (.177)	260	853	3,4	7,5	112	44,1	•	•		•		•	•					K		
	5.5 (.22)	220	722																		
400	4.5 (.177)	305	1000	3,4	7,5	114	44,9	•	•		•	•	•	•		•	•		A		
	5.5 (.22)	250	820																		
	6.35 (.25)	200	656																		
400 Star	4.5 (.177)	305	1000	3,4	7,5	114	44,9	•	•		•	•	•	•		•	•		A	•	
	5.5 (.22)	250	820																		
	6.35 (.25)	200	656																		
400 Compact	4.5 (.177)	305	1000	3,2	7,0	111	43,7	•	•		•	•	•	•		•	•		A		
	5.5 (.22)	250	820																		
	6.35 (.25)	200	656																		
400 Compact Star	4.5 (.177)	305	1000	3,2	7,0	111	43,7	•	•		•	•	•	•		•	•		A	•	
	5.5 (.22)	250	820																		
	6.35 (.25)	200	656																		
Fusion	4.5 (.177)	330	1082	3,4	7,5	114	44,9	•	•	•	•	•	•	•	•	•	•		A		
	5.5 (.22)	275	902																		
Fusion Star	4.5 (.177)	330	1082	3,4	7,5	114	44,9	•	•	•	•	•	•	•	•	•	•		A	•	
	5.5 (.22)	275	902																		
Fusion Black	4.5 (.177)	330	1082	3,4	7,5	114	44,9	•	•	•	•	•	•	•	•	•	•		N		
	5.5 (.22)	275	902																		
Indian	4.5 (.177)	150	492	1,1	2,42	27	10,4				•								N		

Opcional / Optional / Livré sans

(* Acabado culata: A: Aceite / Oil / Huile

N: Recubrimiento negro / Black coating / Revêtement noir

K: Recubrimiento Camuflaje / Camouflage Coating / Camouflage de revêtement

Legislación

Se regirán por las normas vigentes de cada país.

IMPORTANTE: La velocidad y la energía de nuestros productos podrá verse modificada en cumplimiento de la legislación y normativa de cada país.

Legislation

They will be ruled by the regulation in force of each country.

IMPORTANT: The speed and the energy of our products could be modified on observance of the law and regulations in force in each country.

Législation

On appliquera les normes en vigueur dans chaque pays.

IMPORTANT: La vitesse et l'énergie de nos produits pourront subir une modification en vertu de la législation et de la réglementation en vigueur dans chaque pays.



Manufacturers of high quality airguns - Since 1874

Carabinas Cometa S.A.
C/ Txonta, 26
Apdo. (P.O. Box) 310
20600 Eibar (Spain)

Tel.: (34) 943 120 116
Fax: (34) 943 120 316
cometa@cometaairgun.com
www.cometaairgun.com